



ВЕНТИЛЯТОР NF-451PWR

ІНСТРУКЦІЯ КОРИСТУВАЧА

Шановний покупцю!

Вітаємо Вас із придбанням виробу торгівельної марки "Neoclima".

Ми впевнені, що наші вироби будуть вірними та надійними помічниками у Вашому домашньому господарстві.

Не піддавайте пристрій різким перепадам температур. Різка зміна температури (наприклад, внесення пристрою з морозу в тепле приміщення) може викликати конденсацію вологи всередині пристрою і порушити його дієздатність при вмиканні. Пристрій повинен відстоятися в теплом приміщенні не менше 1,5 годин.

Введення пристрою в експлуатацію після транспортування проводити не раніше, ніж через 1,5 години після внесення його в приміщення.

Будь ласка, уважно прочитайте Інструкцію з експлуатації перед експлуатацією виробу.

Зберігайте Інструкцію з експлуатації в доступному місці.

ЗАХОДИ БЕЗПЕКИ

- Перед використанням переконайтеся, що напруга, зазначена на виробі, відповідає напрузі мережі у Вашому будинку.
- Забороняється використовувати прилад в приміщеннях зі вибухо - пожежонебезпечним середовищем (гази, пари, аерозолі вогненебезпечних рідин), в приміщеннях з підвищеним вмістом в повітрі пилу (особливо вугільною, цукровою, борошняною).
- Не використовуйте прилад поблизу легкозаймистих або вибухо – пожежонебезпечних предметів і рідин. Не розпиляйте на прилад які або аерозолі.
- Цей прилад не призначений для використання особами (у тому числі дітьми віком від 8 років) з обмеженими фізичними, сенсорними або розумовими здібностями, або відсутністю досвіду і знань, крім випадків, коли вони перебувають під наглядом або отримали інструкцію щодо експлуатації приладу від особи, відповідальної за їхню безпеку.
- Дітей віком до 3 років потрібно тримати як надалі від приладів, якщо не забезпечене спостереження за ними.
- Діти повинні перебувати під наглядом, що забезпечить умови, за яких вони не будуть гратися з приладом.
- Цей прилад призначений тільки для домашнього використання, не рекомендується використовувати його в промислових цілях.
- Не використовуйте прилад поза приміщеннями.
- Не використовуйте прилад під час грози, штормового вітру. У цей період можливі скачки мережевої напруги.
- Не залишайте будинок під час роботи виробу: впевніться, що перемикач у позиції вимкнено. Завжди

виключайте виріб з розетки, якщо ви ним не користуєтесь. При вимиканні мережного шнура не витягайте вилку з розетки, тримаючись за шнур. Тримайте за вилку сухими руками.

- Неправильна установка може призвести до виникнення пожежі, ураження електричним струмом або травм.
- Пересувайте вентилятор з одного місця в інше, відключивши шнур живлення від розетки.
- Вимикайте вентилятор від розетки, якщо знімаєте решітку для очищення. Переконайтеся, що вентилятор знаходиться на стійкій поверхні, щоб запобігти перекиданню.
- Не використовуйте вентилятор біля вікна - дощ може створити коротке замикання. Встановлюйте вентилятор на рівній поверхні.
- Шнур вентилятора не можна прокладати під килимами або накривати декоративними килимками, килимовими доріжками чи подібними предметами. Покладіть шнур подалі від прохідної зони, де за нього не будуть чіплятися.
- Не користуйтеся вентилятором, у якого пошкоджено шнур чи штепсельна вилка, або після виникнення несправностей, або після падіння чи пошкодження вентилятора у будь-який спосіб.
- Якщо шнур електроживлення пошкоджено, його необхідно замінити; щоб уникнути небезпечних ситуацій, слід звернутися до виробника, найближчого сервісного центру або фахівця належної кваліфікації.
- Не направляйте потік повітря від вентилятора на сплячих людей, особливо дітей, або домашніх тварин.
- Не рекомендується тривало знаходитися безпосередньо під постійним потоком повітря
- Не торкайтеся під час роботи вентилятора частин, які обертаються.
- Не просовуйте пальці в решітку виробу.
- Не вставляйте пальці, олівці або інші предмети в захисну решітку при працюючому вентиляторі.
- Не користуйтеся вентилятором без решіток.
- Ставите прилад подалі від гардин, одягу тощо, що може вплинути на роботу приладу.
- Нічого не вішайте на прилад і перед приладом. Не накривати.
- Забороняється самостійно ремонтувати виріб.
- Забороняється використовувати виріб не за призначенням.

ДІЇ В ЕКСТРЕМАЛЬНИХ СИТУАЦІЯХ

- Якщо прилад впав у воду або на нього потрапила вода, негайно, виміть вилку з розетки, не торкаючись до самого приладу або води.
- У разі появи з електроприладу диму, іскріння, сильного запаху горілої ізоляції, негайно припиніть використання приладу, виміть вилку з розетки, зверніться в найближчий сервісний центр.

УВАГА! НЕДОТРИМАННЯ ВИМОГ БЕЗПЕКИ МОЖЕ ПРИЗВЕСТИ ДО УРАЖЕННЯ ЕЛЕКТРИЧНИМ СТРУМОМ, ТІЛЕСНИМ УШКОДЖЕННЯМ ТА ВИНИКНЕННЯ ПОЖЕЖІ

ПІДГОТОВКА ДО ВИКОРИСТАННЯ

Перед першим використанням видаліть пакувальні матеріали, переконайтеся що усі частини приладу не мають ушкоджень

ЗБИРАННЯ

Перший крок: встановіть і підключіть наконечник до основи (частини 12, 13, 14, 15).

Відкрийте коробку і вийміть основу. Потім поставте трубку в положення і встановіть отвори. Закрутіть гвинти і затягніть. Місце декоративний ковпачок (частина 13) на основі через телескопічну трубку.

Крок другий: Встановіть лопать вентилятора.

1. Для встановлення огороження та лопатей вийміть ротор з валу двигуна (повернувши його за годинниковою стрілкою). Тоді стопорну гайку (повернувши її проти годинникової стрілки).

2. Закріпіть захисну решітку на місці та поставте стопорну гайку. Щільно затягніть рукою.

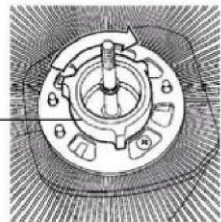

3. Встановіть лопаті в положення, обережно обертаючи ротор рукою проти годинникової стрілки в кінці валу двигуна.

Ротор регулюється автоматично, не примушуйте його. (Ротор затягується проти годинникової стрілки).

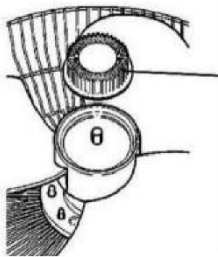

4. Встановіть передню частину решітки із задньої частини та вставте захисний круг. Потім затягніть утримуючий гвинт до тих пір, поки дві сітки не будуть ідеально зачеплені і не будуть рухатись.

5. Встановіть двигун з лопатями, лопатями на штангу, і надійно закрутіть гвинт.

ОПИС ДЕТАЛЕЙ

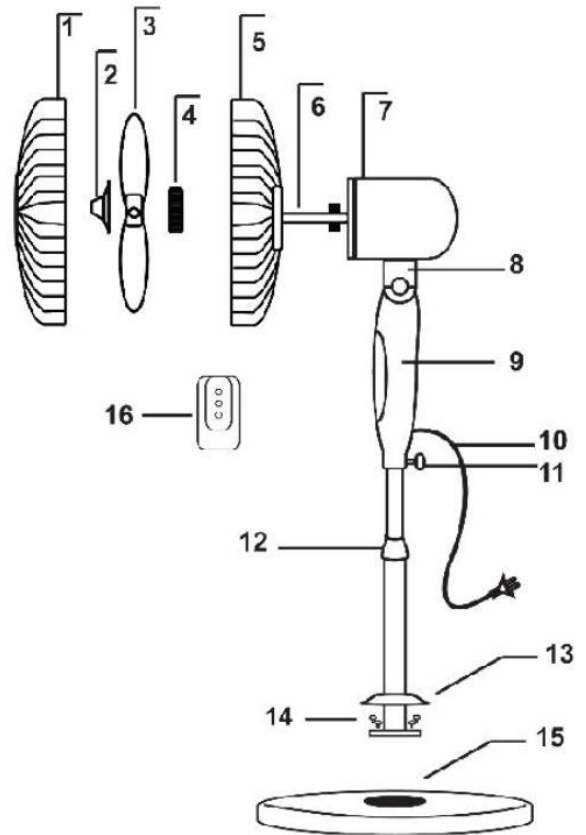

1. Передня захисна решітка
2. Фіксатор
3. Лопать вентилятора
4. Втулка
5. Задня захисна решітка
6. Вал мотора
7. Корпус мотора
8. Регулювання нахилу
9. Панель керування
10. Кабель
11. Гвинтове кріплення до ноги
12. Регулювання висоти
13. Верхня декоративна кришка
14. Гвинти кріплення до бази
15. База
16. Пульт дистанційного керування

ЕКСПЛУАТАЦІЯ ВЕНТИЛЯТОРА

Вентилятор електричний побутовий призначений для охолодження повітря та створення комфортних умов в житлових та службових приміщеннях.

Перед початком експлуатації вентилятора переконайтеся, що він перебуває на рівній та стійкій поверхні. Нерівна поверхня може спричинити падіння та пошкодження вентилятора

Потік повітря можна регулювати вгору-вниз, послаблюючи нахил регулятора і регулюючи вертикальний кут на розсуд, повторно затиснувши гвинт.

1. Натисніть кнопку «ON/SPEED» пульта дистанційного керування або на панелі керування, щоб увімкнути вентилятор і виберіть з трьох рівнів швидкості LOW / MID / HIGH.

2. Натисніть кнопку «SWING» на пульті дистанційного керування або панелі управління, щоб увімкнути або вимкнути коливання.

3. Натисніть кнопку "MODE" на пульті дистанційного керування або панелі управління SLEEP / NATUREAL / NORMAL щоб вибрати режим обдуву.

4. Таймер розрахований на 7,5 годин. Щоб вибрати робочий час, будь ласка, натисніть кнопку TIMER. Кожен натиск додаватиме 0.5 години.

5. Щоб вимкнути вентилятор, натисніть кнопку «OFF» на пульті дистанційного керування або панелі управління.

ЧИЩЕННЯ І ОБСЛУГОВУВАННЯ

Для безпечного догляду за вентилятором дотримуйтесь нижченаведених інструкцій:

1. Вимкніть вентилятор.

2. Перед чищенням вимкніть вентилятор з розетки.

3. Перед очищенням розберіть решітку і лопаті вентилятора і знову зберіть після сушки.

УВАГА! Переконайтеся, що вентилятор відключений від мережі живлення перед видаленням захисної огорожі.

4. Почистить поверхню корпусу вентилятора м'якою тканиною, змоченій в мийному засобі. Уникайте попадання води всередину приладу

5. Ніколи не застосовуйте для очищення жодного з цих засобів: бензин, розчинник чи бензол.

6. Після очищення додайте кілька крапель машинного масла в базу вала двигуна.

7. У разі несправності або сумніву щодо можливості експлуатації, не намагайтеся самостійно відремонтувати вентилятор, це може призвести до пожежі або ураження електричним струмом.

МОЖЛИВІ НЕСПРАВНОСТІ

При запусканні вентилятора лопаті вентилятора не працюють.	Будь ласка, перевірте чи дійсно мережевий шнур вставлений в розетку. Будь ласка, перевірте чи не порушено конструкція вентилятора (решітка не повинна стикатися з лопатями).
Неприродний шум при запусканні вентилятора	Перевірте, чи правильно встановлені лопаті на вісь мотора. Перевірте, чи правильно встановлена задня решітка на корпус вентилятора. Перевірте, чи не порушено конструкцію вентилятора (решітка не повинна стикатися з лопатями).

Примітка: У випадках виявлення несправностей, які не можна усунути, необхідно звернутися до авторизованого сервісного центру.

ЗБЕРІГАННЯ

- Перед зберіганням відключіть прилад від електромережі.
- Якщо виконувалося чищення, переконайтеся що прилад абсолютно сухий.

- Зберігаєте прилад в сухому, прохолодному, не запиленому місці в поліетиленовому пакеті або в заводській упаковці, далеко від дітей і людей з обмеженими фізичними і розумовими можливостями

КОМПЛЕКТАЦІЯ

1. Вентилятор електричний.....1шт.
2. Пульт дистанційного керування.....1шт.
3. Інструкція з експлуатації.....1шт.
4. Гарантійний талон.....1шт.
6. Коробка пакувальна..... 1шт.

УВАГА! Виробник має право на внесення змін у технічні характеристики, зовнішній вигляд та комплектність виробу внаслідок постійного удосконалення продукції без додаткового повідомлення про ці зміни та без погіршення основних споживчих якостей виробу.

ПРИМІТКА: Внаслідок постійного процесу внесення змін і покращень між інструкцією і виробом можуть спостерігатися деякі розбіжності. Ми сподіваємось, що Ви звернете на це увагу.

ТЕХНІЧНІ ХАРАКТЕРИСТИКИ:

Модель: NF-451PWR
Потужність: 65 Вт
Номинальна напруга: 220-240 В
Номинальна частота: 50 Гц
Діаметр: 430 мм
Швидкість обертання лопатей: 950/1100/1250 об/хв
Коливання: 85°
Таймер: до 7,5 годин

БЕЗПЕКА НАВКОЛИШНЬОГО СЕРЕДОВИЩА. УТИЛІЗАЦІЯ

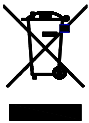

Ви можете допомогти в охороні навколишнього середовища! Даний знак означає, що даний прилад не можна утилізувати разом з іншими побутовими відходами після закінчення терміну служби. Щоб уникнути виникнення негативного впливу на навколишнє середовище або здоров'я людини, необхідно виконувати вимоги по утилізації даного приладу. Здайте прилад у спеціалізований пункт або зверніться до продавця, у якого був придбаний даний прилад.

ГАРАНТІЙНІ ЗОБОВ'ЯЗАННЯ

Ці умови гарантії діють на території України. При виявленні недоліків протягом гарантійного строку, споживач має право висунути вимоги, встановлені чинним законодавством про захист прав споживачів щодо їх усунення.

Переконаливо просимо Вас уважно перевірити правильність заповнення гарантійного талону. При відсутності відмітки підприємства торгівлі про продаж, розрахункового документа з датою продажу, гарантійний термін визначається від дати випуску виробу.

В конструкцію, комплектацію або технологію виготовлення виробу, з метою поліпшення його технічних характеристик, можуть бути внесені зміни. Такі зміни вносяться у виріб без попереднього повідомлення Покупця та не тягнуть зобов'язань щодо змін/поліпшення раніше вироблених виробів

Ми гарантуємо високу якість, надійну та безпечну роботу своєї продукції, за умови дотримання технічних вимог, що викладені в інструкції з експлуатації.

ЗОВНІШНІЙ ВИД ТА КОМПЛЕКТНІСТЬ ВИРОБУ

Ретельно перевірте зовнішній вигляд виробу та його комплектність. Усі претензії щодо зовнішнього вигляду та комплектності виробу пред'являйте Продавцю при покупці виробу. Також, при отриманні і оплаті виробу через Інтернет – магазин та доставки його кур'єром, Покупець у присутності кур'єра, зобов'язаний перевірити повноту комплектації й зовнішній вигляд виробу на предмет відсутності фізичних дефектів (подряпин, тріщин, сколів, і т.п.). Після від'їзду кур'єра або виходу покупця з магазину, претензії з цих питань не приймаються.

ЗАГАЛЬНІ ПРАВИЛА МОНТАЖУ (ПІДКЛЮЧЕННЯ) ВИРОБУ.

(якщо виріб має потребу в монтажі або підключення)

Виробник рекомендує здійснювати установку та підключення товару спеціалістами авторизованих сервісних центрів (далі – АСЦ). Виробник не несе жодної відповідальності за будь-який збиток, завданий споживачеві, фізичним або юридичним особам внаслідок установки та підключення, що не відповідають вимогам, зазначеним в інструкції з експлуатації (монтажу).

У разі звернення до інших організацій або до фізичних осіб, що мають відповідні ліцензії і сертифікати, вимагайте щоб майстер залишив документ, який підтверджує проведення робіт по монтажу (підключенню).

Відповідальність за несправність виробу з вини організації, що здійснила його монтаж (підключення), несе монтажна організація. У даному випадку необхідно звернутися до організації, що проводила монтаж (підключення), виробу.

Оплата робіт з установки та підключення товару, а також монтажу та демонтажу виробу під час ремонту, відбувається за прейскурантом АСЦ.

УМОВИ ГАРАНТІЇ

Гарантійне обслуговування та ремонт придбаного Вами виробу повинен здійснюватися тільки АСЦ. При виявленні неавторизованого втручання, гарантійні зобов'язання виробника припиняються.

Уразі звернення до інших організацій або до фізичних осіб, що мають відповідні ліцензії і сертифікати, вимагайте

щоб майстер залишив документ який підтверджує проведення робіт по установці.

Несправні вузли виробу, в період дії гарантійних зобов'язань, ремонтуються за рахунок АСЦ або замінюються на працездатний виріб. Рішення про доцільність ремонту або заміни приймають фахівці АСЦ. Несправні вузли, замінені в період дії гарантійних зобов'язань переходять у власність АСЦ.

При виконанні гарантійних ремонтів, термін гарантії збільшується на час перебування виробу в ремонті. Зазначений час обчислюється від дня звернення споживача в АСЦ із вимогою про усунення недоліків.

Порядок обчислення гарантійного строку для виробу, який придбано для комерційних цілей, визначається окремо договором купівлі-продажу, відповідно до діючого законодавства України.

ПРАВИЛЬНЕ ЗАПОВНЕННЯ ГАРАНТІЙНОГО ТАЛОНУ

Щоб уникнути помилок, переконливо просимо Вас, до установки/експлуатації виробу, уважно ознайомитися з його інструкцією з експлуатації та перевірити заповнення Гарантійного талону.

Гарантія дійсна та має силу, якщо Гарантійний талон правильно та чітко заповнений, та в ньому вказані: найменування і модель виробу, його серійний (заводський) номер, дата продажу, а також є підпис уповноваженого лица, штамп фірми Продавця та підпис Покупця про прийняття ним гарантійних умов. Забороняється вносити в Гарантійний талон будь-які зміни, а також стирати, виправляти або переписувати будь-які дані зазначені в ньому. У випадку неправильного або неповного заповнення Гарантійного талону негайно зверніться до Продавця даного виробу.

При невиконанні цих умов Гарантійний Талон визнається недійсним.

Задоволення вимог споживача не поширюється на товари, які використовуються для інших потреб, не передбачених їх конструкцією.

Будь ласка, зберігайте Гарантійний талон у період всього терміну експлуатації виробу.

По всім питанням, рекомендуємо Вам звертатися тільки в АСЦ **TM Neoclima**, адреса й телефони яких знаходяться на інтернет-сторінках: www.neoclima.ua, www.optim911.ua

Будь-яку додаткову інформацію Ви можете отримати за телефонами гарячої лінії **TM Neoclima**: 0 800 50 70 25

Що робити при виникненні несправності

1. *Знеструмити виріб, перекрити подачу газу, води.*

2. *Прочитати інструкцію з експлуатації (розділ «Усунення несправностей»*

3. *Подзвонити до інформаційного центру компанії за телефоном, зазначеним в гарантійному документі.*

4. *При заміні комплектуючих виробів/складових частин вимагайте їх пред'явлення перед установкою.*

5. *Після проведення ремонту майстер повинен заповнити графу «Інформація про ремонті» у гарантійному документі.*

6.

ВИМОГИ ПІД ЧАС ПРИЙМАННЯ ВИРОБУ ДО АСЦ

Гарантійний ремонт виконується при наданні несправного виробу в чистому вигляді та повної його комплектності при наявності повністю та правильного заповненого Гарантійного талону.

На гарантійне обслуговування приймається товар за наявності експлуатаційних документів, пломб виробника або виконавця на товарі, якщо це передбачено експлуатаційним документом, відсутності пошкоджень товару, які могли викликати несправність, за умови дотримання вимог експлуатаційного документа щодо правил зберігання, введення в експлуатацію та використання товару за призначенням

Гарантія поширюється на виробничий або конструкційні дефект виробу

Будь-які претензії щодо якості товару розглядаються тільки після перевірки виробу представником АСЦ.

Виконання АСЦ ремонтних робіт та заміна дефектних деталей виробу відбуваються або у приміщенні АСЦ або у Покупця (на розсуд АСЦ). Гарантійний ремонт виробу виконується протягом 14 (чотирнадцяти) днів. В разі, якщо під час гарантійного ремонту стане зрозумілим, що в зазначений строк недоліки не будуть усунені, сторони мають право укласти угоду про новий термін.

У разі потреби діагностики і ремонту товару в приміщенні організації, яка здійснює ремонт (АСЦ), транспортування виробу здійснюється відповідно до Закону України «Про захист прав споживачів». У разі виклику спеціаліста для перевірки якості виробу, у результаті якого виявилася відсутність недоліків виробу або було виявлено, що недоліки виникли внаслідок порушення правил використання, зазначених в інструкції з експлуатації, транспортування, монтажу (підключення), обставин непереборної сили, діагностика товару та транспортні витрати оплачуються Покупцем за прейскурантом АСЦ. У разі відсутності Покупця за вказаною адресою на момент приходу спеціаліста АСЦ в обумовлений час, при повторному виклику стягується плата за виїзд спеціаліста за прейскурантом АСЦ.

ГАРАНТІЯ ВИРОБНИКА НЕ ПОШИРЮЄТЬСЯ:

- технічне та сервісне обслуговування виробу (чистку, заміну фільтрів або пристроїв, виконуючих функції фільтрів);

- програмне забезпечення виробу;

- на будь-які адаптації та зміни виробу, які внесені Покупцем самостійно, в тому числі з метою вдосконалення та розширення його звичайної сфери застосування, яка вказана в інструкції з експлуатації виробу;

- аксесуари, які входять до складу виробу (частини оформлення корпусу, лампочки, батарейки й акумулятори, картриджі, зарядні пристрої, насадки, фільтри, запобіжники й інші деталі, які мають обмежений строк гарантії).

ГАРАНТІЯ ВИРОБНИКА ТАКОЖ НЕ НАДАЄТЬСЯ У ВИПАДКАХ:

- наявність у гарантійному талоні виправлень, нерозбірливих записів;

- якщо на виробі вилучена чи пошкоджена ідентифікаційна (товарна) етикетка, нерозбірливий серійний номер;

- якщо несправності виробу виникли внаслідок ушкоджень при транспортуванні, неправильного зберігання, недбалого застосування, поганого догляду. Якщо виріб має надмірне забруднення, як внутрішнє так і зовнішнє, іржавий;
- порушення правил використання виробу, зазначених в інструкції з експлуатації;
- виріб піддавався розкриттю, самостійному ремонту чи заміні конструкції особами, не уповноваженими на ремонт АСЦ, або змащенню виробу під час гарантійного терміну, якщо це не передбачено інструкцією з експлуатації (сліди розкриття, зірвані шліци гвинтів)*;
- виріб, призначений для роботи в побутових умовах, використовувався в комерційних цілях (професійне використання та великі об'єми робіт) або для інших цілей не передбачених конструкцією даного виробу*;
- якщо експлуатація виробу після прояву несправності не була зупинена і продовжувалась*;
- дефект виник внаслідок некваліфікованих дій під час встановлення (монтажу/демонтажу) виробу, або внаслідок спроб ремонту неавторизованим сервісними центрами та іншими особами;
- підключення до виробу стороннього обладнання, що призвело до виходу з ладу самого виробу. Висновок про вихід з ладу виробу, в результаті впливу вищесказаних факторів, робиться фахівцем АСЦ.
- виріб має зовнішні механічні ушкодження, або ушкодження, які викликані незалежними від виробника причинами, такими як: явища природи й стихійні лиха, пожежа, домашні й дикі тварини, потрапляння всередину виробу сторонніх предметів, комах, речовин, рідин і т.п.;
- ушкодження, викликані невідповідністю параметрів живильних мереж державним стандартам та іншими подібними факторами;
- ушкодження, викликані використанням нестандартних видаткових матеріалів, адаптерів, запчастин і т.п.;
- якщо має місце нормальний знос виробу в результаті тривалого використання (великі об'єми робіт). Рівномірний знос деталей при відсутності на них заводських дефектів не дає право на їх заміну по гарантії*;
- внаслідок витоку фреону за місяцями з'єднань фреонових магістралей, за якість яких несе відповідальність монтажна організація.
- дефектів, що виникли внаслідок невиконання Покупцем зазначеної нижче Пам'ятки по догляду за виробами.

*виявляється діагностикою в авторизованому сервісному центрі

ГАРАНТІЙНИЙ ТЕРМІН

Гарантія виробника надається на весь спектр продукції Торгової марки Neoclima, що постачається в Україну.

Найменування	Термін служби (місяців)	Гарантійний строк (місяців)
Кондиціонери	60	24 Розширена гарантія*
Зволожувачі повітря	36	12
Підлоговий вентилятор	36	12
Кліматичний комплекс	36	12
Повітряні завіси	60	36
Дренажний насос	36	12
Теплові насоси	60	24
Аksesуари (регулятор обертання вентилятора, термостат контролю підігрівання дренажу, підігрів картера, підігрів дренажу, сифон для конденсату)	60	12

***Розширена гарантія:** Довічна гарантія на компресори кондиціонерів типу спліт – система .

Довічна гарантія означає підтримку гарантійних зобов'язань протягом всього терміну служби виробу. Довічна гарантія (гарантія до природного зносу компресора без слідів руйнування) надається за умови дотримання користувачем правил експлуатації, обслуговування та зберігання. Вихід компресора з ладу через природний знос безпосередньо не свідчить про якість матеріалу і не доводить порушення технологічного процесу та не являється гарантійним випадком.

Довічна гарантія – гарантійний термін, який дорівнює терміну служби товару, та є додатковим зобов'язанням, прийнятим на себе продавцем відповідно до статті 7 ЗУ «Про захист прав споживачів» редакція від 01.01.2109 року та Додатку 2 ПКМУ № 506 від 11.04.2002 року «Про затвердження Порядку гарантійного ремонту (обслуговування) або гарантійної заміни технічно складних побутових товарів»

Особливі умови гарантійного обслуговування кондиціонерів

Гарантія не поширюється на недоліки в роботі виробу в разі якщо Покупець за своєї ініціативи (без урахування відповідної інформації Продавця) обрав та купив кондиціонер належної якості, але за своїми технічним характеристикам не призначений для приміщення, в якому він був згодом встановлений Покупцем.

Шановний покупець! Нагадуємо, що некваліфікований монтаж кондиціонерів може привести к його неправильної роботі і, як наслідок, до порушень в роботі виробу.

Пам'ятка по догляду за кондиціонером повітря:

- раз на 2 (два) тижні (при інтенсивної експлуатації частіше) контролюйте чистоту повітряних фільтрів в внутрішньому блоці (дивись інструкцію з експлуатації).

Захисні властивості цих фільтрів базуються на електростатичному ефекті, тому навіть при незначному забрудненні фільтр перестає виконувати свої функції;

- для надійної та тривалої роботи кондиціонерів повітря необхідно проводити їх періодичне технічне обслуговування (чистка від бруду та пилу теплообмінників зовнішнього та внутрішнього блоків, перевірку тиску у системі, діагностика електронних компонентів кондиціонера, чистку дренажної системи та інше) спеціалістами АСЦ не менш двох разів на рік, в іншому разі споживачеві може бути відмовлено в гарантії;

- раз на рік (краще навесні або восени, перед переходом його в режим міжсезоння), при необхідності слід вичистити теплообмінник зовнішнього блоку та перевірити роботу на всіх режимах. Це забезпечить надійну роботу Вашого кондиціонера повітря;

- звертаємо Вашу увагу, що експлуатація кондиціонера повітря у зимових умовах має свої особливості. При температурі повітря нижче допустимої робочої температури вказаної в інструкції, рекомендуємо використовувати кондиціонер в режимі вентиляції.

- запуск кондиціонера для роботи в режимах охолодження або обігрів може привести к збоєм у роботі та поломці компресора. Якщо зовнішня температура повітря від'ємна та конденсат (вода з внутрішнього блоку) виводиться на зовні, то можливо замерзання води в дренажної системі і, як наслідок, конденсат буде витікатиме з піддону внутрішнього блоку у приміщення. Зауважимо, що адаптувати до зимових умов можливо будь-яку спліт-систему. Для цього в неї може бути додатково вбудовані пристрій підігріву картера компресора і регулятор оборотів вентилятора зовнішнього блоку, а так само встановлюється «теплий» дренаж;

- якщо виріб не використовується – його необхідно відключати від електромережі.

Пам'ятка по догляду за зволожувачами повітря, очисниками повітря

В обов'язковому порядку при експлуатації ультразвукових зволожувачів повітря слід використовувати оригінальний (фірмовий) фільтр – картридж для пом'якшення води. При його наявності рекомендується використовувати водопровідну воду без попередньої обробки або очистки. Строк служби фільтра – картриджу залежить від ступеня жорсткості використаної води, в результаті чого можливе утворення білого осаду коло зволожувача повітря та на мембрані самого зволожувача. Для зниження ймовірності виникнення цього, фільтр – картридж потребує своєчасної періодичної його заміни. Внаслідок вироблення ресурсу фільтрів у зволожувачів повітря може знижатися продуктивність виходу вологи, що потребує регулярної періодичної заміни фільтрів у відповідності до інструкції з експлуатації. Умови гарантійного обслуговування на такі несправності зволожувачів повітря не поширюються.

Додавати ароматичні речовини тільки в призначену для цього ємність. Попадання ароматичних речовин в піддон або в резервуар для води призведе до поломки виробу і відмови в проведенні гарантійного ремонту.

Використовувати підготовлену (очищену) воду при відсутності фільтра. Слідкуйте за рівнем води, при необхідності доливайте воду.

Своєчасно виконувати чистку зволожувача. Періодичність чищення залежить від якості води. Несвоєчасна чистка призводить до поломки зволожувача і відмову в проведенні гарантійного ремонту.

Перед початком експлуатації очисника повітря витягніть фільтри з упаковки. Для нормального розподілу очищеного повітря у приміщенні, не встановлюйте його у повітряному потоці (на протязі, перед вентилятором і т.д.). Пошкодження фільтра може привести к зниженню ефективності очистки повітря. Накопичену на фільтрі пил можна обережно видалити за допомогою пилососу. Мити фільтр очисника повітря забороняється.

Якщо виріб не використовується – його необхідно відключати від електромережі, вилити з нього всю воду та ретельно висушити перед зберіганням

Продавець (виробник) знімає з себе відповідальність за можливу шкоду, прямо або опосередковано заподіяну виробом людям, домашнім тваринам, майну в разі, якщо це сталося в результаті недотримання правил і умов експлуатації, установки виробу; умисних або необережних дій покупця (споживача) або третіх осіб. Також Продавець (виробник) не несе відповідальність за можливу шкоду, прямо або опосередковано заподіяну виробом відповідного призначення, в результаті втрати, пошкодження або зміни даних та інформації.

Покупець попереджений, що відповідно із статтею 4 Закону України «Про захист прав споживачів» з моменту підписання Покупцем Гарантійного талону вважається що:

- уся необхідна інформація щодо придбаного виробу і його споживчих властивостей представлена в повному обсязі у відповідності з статтею 15 ;

- Покупець отримав інструкцію з експлуатації придбаного виробу на українській мові та _____;

- Покупець ознайомлений та згоден з умовами гарантійного обслуговування/особливостями експлуатації та догляду придбаного виробу і зобов'язується їх виконувати;

ІНФОРМАЦІЯ ПРО ПІДТВЕРДЖЕННЯ ВІДПОВІДНОСТІ ПРОДУКТУ



Вентилятор відповідає вимогам Технічного Регламенту електромагнітної сумісності обладнання (затвердженому постановою Кабінету Міністрів України від 16 грудня 2015р.

№ 1077), вимогам Технічного Регламенту низьковольтного електричного обладнання (затвердженому постановою Кабінету Міністрів України від 16 грудня 2015р. №1067), вимогам Технічного Регламенту обмеження використання деяких небезпечних речовин в електричному та електронному обладнанні (затвердженому постановою Кабінету Міністрів України від 10 березня 2017р. № 139).

Декларацію про відповідність можна переглянути на www.optim.ua, у розділі «Підтримка».

Вироблено на замовлення ТМ «Neoclima»,

Адреса потужностей виробництва:

ZHONGSHAN YIJIA ELECTRICAL APPLIANCE CO.,LTD,
BESIDE SHENGHUI NORTH MARKET,NANTOU
TOWN,ZHONGSHAN CITY,GUANGDONG,CHINA
ZIP:528427, Китай

З питань гарантійного обслуговування, ремонту та прийняття претензій від споживача звертайтеся до уповноваженого представника в Україні: ТОВ «ТОРГОВА КОМПАНІЯ «ОПТИМ» Україна, 03134 м. Київ, вул. Пшенична, 9

гаряча лінія: 0-800-50-70-35 (безкоштовно зі стаціонарних телефонів в межах України).

Будь-яку додаткову інформацію про сервіс Ви можете отримати на сайті www.optim.ua у розділі «Підтримка»

У зв'язку з тим, що перелік сервісних центрів постійно змінюється, актуальний перелік Ви зможете отримати на офіційному сайті: <http://optim911.com.ua>

До введення в експлуатацію термін зберігання необмежений.

Дата виробництва вказана на виробі



Артикул

Дата продажу

Серійний номер

Назва торгової організації і штамп

М.П.

Адреса, телефон,
П.І.Б. Споживача

Дата прийому

Дата видачі

Дефект

Печатка сервісного центру, підпис

М.П.

Талон 1



Артикул

Дата продажу

Серійний номер

Назва торгової організації і штамп

М.П.

Адреса, телефон,
П.І.Б. Споживача

Дата прийому

Дата видачі

Дефект

Печатка сервісного центру, підпис

М.П.

Талон 2



Артикул

Дата продажу

Серійний номер

Назва торгової організації і штамп

М.П.

Адреса, телефон,
П.І.Б. Споживача

Дата прийому

Дата видачі

Дефект

Печатка сервісного центру, підпис

М.П.

Талон 3