

LEBERG



ІНСТРУКЦІЯ З ЕКСПЛУАТАЦІЇ

УЛЬТРАЗВУКОВИЙ ЗВОЛОЖУВАЧ ПОВІТРЯ

LH-206B,

LH206W

Вітаємо Вас із придбанням УЛЬТРАЗВУКОВОГО ЗВОЛОЖУВАЧА ПОВІТРЯ торгівельної марки LEBERG!

Будь ласка, прочитайте і збережіть всі інструкції для того, щоб забезпечити безпечно та ефективно використання даного приладу. Уважно прочитайте цю інструкцію перед початком використання.

Не піддавайте пристрій різким перепадам температур. Різка зміна температури (наприклад, внесення пристрою з морозу в тепле приміщення) може викликати конденсацію вологи всередині пристрою та порушити його працездатність при вмиканні. Пристрій повинен відстоятися в теплому приміщенні не менше ніж 1,5 години. Введення приладу в експлуатацію після транспортування проводити не раніше, ніж через 1,5 години після внесення його в приміщення.

Будь ласка, прочитайте ці інструкції перед експлуатацією та збережіть для подальшого використання.

ТЕХНІЧНІ ПАРАМЕТРИ:

Модель: LH-206B, LH-206W	Номін. макс. продукт. пари: ≥ 300 мл/г
Об'єм баку: 4.0 л	Номинальна напруга: 100-240 В
Номинальна частота: 50/60 Гц	Номинальна потужність: 25 Вт
Захист від ураження струмом: Клас II	

ЗАХОДИ БЕЗПЕКИ

* До початку експлуатації перевірте напругу у побутовій мережі, щоб забезпечити її відповідність номінальним параметрам приладів, вказаним у технічних характеристиках

* Переконайтеся, що вилка належним чином вставлена у розетку. Вмикайте лише у розетку, до якої не під'єднані інші прилади. Переконайтеся якості контакту міжвилкою і розеткою.

* Виймаючи мережний шнур з розетки, тягніть за штепсель. НЕ ТЯГНІТЬ ЗА ШНУР.

* Щоб уникнути ураження електричним струмом, не занурюйте шнур живлення, штепсель та моторний блок у воду або іншу рідину.

* Перед чищенням і тривалим зберіганням вимикайте пристрій з розетки.

*Щоб уникнути пожежі, У ЖОДНОМУ РАЗІ не прокладайте шнур під килимами, біля обігрівачів, печей, радіатора або нагрівачів.

*НЕ розміщуйте зволожувач поблизу джерел тепла, таких як печі, радіатори і нагрівачі. Зволожувач не потрібно розміщувати на внутрішній стінці біля розетки. Зволожувач повинен знаходитись принаймні 10 см від стіни для отримання найкращих результатів роботи.

*Не намагайтеся наповнювати зволожувач, не від'єднавши його спочатку від електричної розетки.

*НЕ використовуйте прилад з пошкодженим шнуром абовилкою, після відмови у його роботі або після його пошкодження після падіння чи будь-яким іншим чином. Поверніть прилад виробнику для перевірки, електричного або механічного регулювання чи ремонту.

*Не від'єднуйте шнур електроживлення мокрими руками: можливе ураження електричним струмом.

*У ЖОДНОМУ РАЗІ не використовуйте миючі засоби, бензин, очищувач скла, меблів і розчинник фарби або інші побутові розчинники для очищення будь-якої частини зволожувача.

*Не наливайте воду в будь-які інші отвори, аніж у баку для води.

*Надмірна вологість в приміщенні може викликати конденсацію води на вікнах і деяких меблях. Якщо це відбувається, вимкніть зволожувач.

*Забороняється ставити корпус зволожувача під струмінь води або занурювати у рідину

*Не допускайте розміщення приладу з вихідним отвором для розпилення у напрямку безпосередню до стіни.

*У жодному разі не нахиляйте, не переміщуйте або не намагайтеся спорожнити прилад під час його роботи.

* Не використовуйте пристрій у вологому приміщенні (лазні, ванній кімнаті тощо). Це може призвести до ураження електричним струмом та пожежі.

*Не кладіть на зволожувач руки та інші прилади, щоб уникнути їх перекидання та пошкодження.

*Не очищуйте зволожувач під час роботи або відразу після вимкнення — можна обпектися гарячою водою та нагрітими деталями виробу.

*Перш ніж переміщати зволожувач, зніміть резервуар для води.

*Використовувати зволожувач під прямими сонячними променями або

близько до нагрівача заборонено.

*Для заміни пошкоджених дротів використовуйте дроти, придбані у сервісному

центрі продавця.

*Витягайте вилку з розетки, коли чистите та миєте зволожувач або не використовуєте його протягом тривалого часу.

*Не торкайтесь вилки або дроту мокрими руками — це може призвести до ураження струмом.

*Не кладіть нічого всередину зволожувача.

*Не очищуйте злив, поки вода ще гаряча.

*Не плідносте руки до теплої пари.

*Тримайте пристрій у недоступному для дітей місці.

*Якщо зволожувач пошкоджений або не може нормально працювати, передайте його до нашого сервісного центру для ремонту. Не розбирайте та не складайте пристрій самостійно — так ви можете наразитися на небезпеку.

* Цей прилад може використовуватися дітьми у віці від 8 років і старше і особами з обмеженими фізичними, сенсорними або розумовими здібностями або відсутністю досвіду і знань, якщо їм було надано нагляд або інструкція щодо безпечного використання приладу і розуміння пов'язаної з цим небезпеки.

- Діти не повинні грати з приладом.

- Діти у віці від 3 років і менше 8 років не повинні підключати, регулювати і чистити прилад або виконувати обслуговування.

Даний пристрій призначений тільки для використання в побуті. Компанія не несе відповідальності за пошкодження, які виникли в результаті експлуатації пристрою не у відповідності з інструкцією.

ІНФОРМАЦІЯ ПРО ЗАХИСТ СПОЖИВАЧА

ПРИМІТКА! Це електричний прилад, і він потребує уваги під час використання.

ПРИМІТКА! Якщо волога утворюється на стінах або вікнах кімнати, вимкніть зволожувач повітря. Повітря у кімнаті вже достатньо зволожено, і додаткове зволоження може викликати пошкодження. Не блокуйте притік або виток повітря з приміщення.

ПРОКЛАДЕННЯ ШНУРА І ВСТАНОВЛЕННЯ РОЗЕТКИ: ВКАЗІВКИ З ТЕХНІКИ БЕЗПЕКИ

Довжина шнура, використовуваного у цьому приладі, була визначена з метою зменшення небезпеки від заплутування або спотикання через довгий шнур. Якщо потрібен шнур більшої довжини, може використовуватись дозволений подовжувач. Електричні параметри подовжувача повинні дорівнювати або перевищувати параметри електричного споживання зволожувача. Потрібно обережно прокласти шнур, щоб він не звисав зі стільниці або кришки стола, де його можуть стягнути діти або випадково спіткнутись об нього.

СХЕМАТИЧНЕ КРЕСЛЕННЯ БУДОВИ:

1: Форсунка розпилювача

2: Бак для води

3: Кришка баку

4: Світловий індикатор

5: Ручка

6: Ароматична губка

7: Шнур живлення

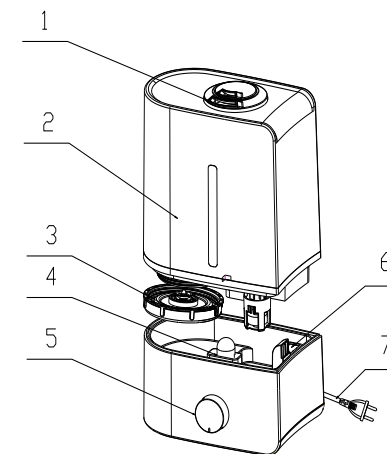

ФУНКЦІЇ ТА ХАРАКТЕРИСТИКИ:

Обсяг водяної пари регулюється ручкою, дуже легке керування

Функція диффузора аромату

Кришка водного баку велика, що забезпечує легку очистку рукою

Автоматична система відключення, коли немає води

Автоматична система відключення, коли знімають водяний бак.

Опція з картриджем для очищення від солей дозволяє продовжити термін служби.

Інтегрований дизайн корпусу для придушення шуму, дуже тихий у використанні.

Керамічна скляна прозора камера перетворювача пари запобігає утворенню накипу і подовжує термін служби.

СХЕМА ЕЛЕКТРОЖИВЛЕННЯ

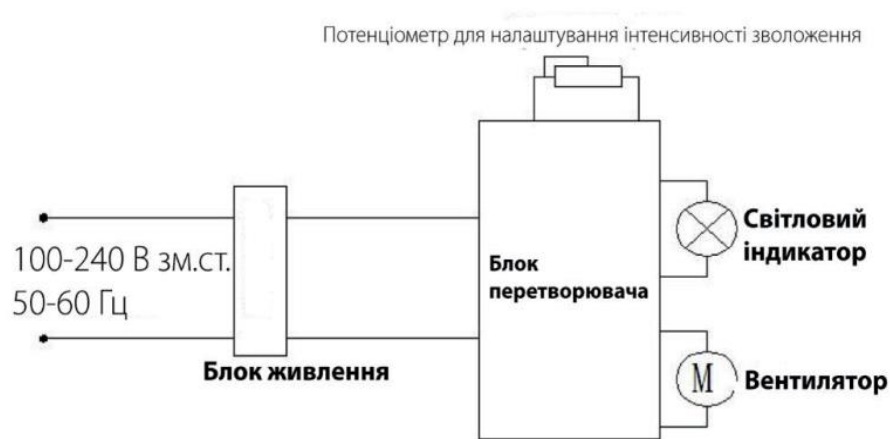

ІНСТРУКЦІЯ З ЕКСПЛУАТАЦІЇ:

1. Вимоги до встановлення:

Тверда, рівна поверхня. Ставте зволожувач лише на горизонтальній поверхні та у стійкому положенні.

Якнайдалі від джерел тепла. Ставте зволожувач якнайдалі від джерел тепла (кухонних плит, камінів, тощо). Не залишайте його під прямим сонячним промінням.

Якнайдалі від меблів та електроприладів. Не направляйте пару, що розсіюється зі зволожувача, на меблі та електроприлади — волога їх може пошкодити.

2. Стан експлуатації

Робоче середовище для зволожувача при температурі від 5 ° С до 45 ° С температури за Цельсієм, та відносна вологість нижче 80%

Тримайте низький рівнем інтенсивності роботи при відносній вологості приміщення вище 70% або в замкнутому приміщенні.

Використовуйте чисту воду нижче 40 градусів (рекомендується фільтрована вода)

Чистіть резервуар та виливайте воду при повторному використанні через тривалий час.

3. Кроки використання.

Візьміть резервуар для води з основи, відкрутіть кришку для води та наповніть бак водою, потім щільно поверніть кришку резервуару для води. Поставте резервуар для води на місце.

Перевірте щільність прилягання резервуару для води до основи зволожувача.

Підключіть живлення. Обертайте кнопку керування за годинниковою стрілкою, прилад почне працювати. Повільно обертайте кнопку керування для регулювання інтенсивності роботи з мінімуму до максимуму. Щоб зменшити інтенсивність або вимкнути прилад - обертайте кнопку керування проти годинникової стрілки.

Коли закінчилась вода, індикатор світла стає червоним і прилад припиняє працювати. Наповніть резервуар та увімкніть прилад знову, робота буде відновлена.

Прилад перестане працювати при зніманні резервуару для води. Покладіть заповнений резервуар для води на основу приладу, робота буде відновлена.

ДОГЛЯД ТА ОБСЛУГОВУВАННЯ

Перед очищенням поверніть кнопку керування в положення "ВИМК.", вимкніть кабель електроживлення.

1) Ультразвукова мембрана

- якість води в деяких місцях занадто жорстка, так що поверхня мембрани може вкриватися шаром накипу. В таких випадках користувачам потрібно періодично чистити мембрану .

- для очищення мембрани можна використовувати невелику кількість рідкого миючого засобу.

- чистити щіткою, поки накип не зникне.

- після чищення декілька раз промийте мембрану водою.

Не використовуйте для очищення будь-який металевий чи жорсткий матеріал

2) Резервуар для води всередині.

при постійному використанні приладу чистіть резервуар для води щонайменше два рази на тиждень.

для очищення використовуйте м'яку тканину.

не використовуйте для очищення будь-які агресивні миючі засоби.

3) Очищення приладу ззовні

для очищення використовуйте м'яку тканину і тільки рідкі миючі засоби.

4) Зберігання

обов'язково вилийте воду з резервуару.

переконайтесь, що в резервуарі та основі приладу відсутня вода.

зберігайте прилад в сухому місці.

ВИРІШЕННЯ ПРОБЛЕМ

Якщо зволожувач не працює належним чином, перш ніж звернутися до сервісного центру, перевірте таке.

Проблема	Можливі причини	Рішення
Немає пари	Перевірте вилку	Вставте вилку в розетку
Перевірте вмикач живлення	Увімкніть живлення	
У резервуарі немає води	Заповнить резервуар водою	
У резервуарі недостатньо води	Долейте воду до потрібного рівня	
Електроенергія подається нестабільно	Налаштуйте подання електроенергії, щоб воно було рівним та стабільним	
Специфічний запах пари	Новий пристрій	Відкрийте верхню кришку, покладіть резервуар для води у прохолодне і сухе місце на 12 годин

Проблема	Можливі причини	Рішення
Занадто брудна або застоювана вода	Очистіть резервуар для води, замініть воду на чисту	
Шум	Резервуар у неправильному положенні	Поставте резервуар у правильне положення
У резервуарі недостатньо води	Заповнить резервуар водою	
Зволожувач стоїть на нерівній поверхні	Помістіть його на рівній поверхні або поставте на землю	
Пара виходить навколо випускного сопла	Невеликий зазор між випускним соплом та резервуаром для води	Проблема зникне через декілька хвилин роботи.

Якщо після перевірки можливих причин вище зволожувач все одно не працює належним чином, він може мати інші проблеми. У такому разі зверніться до сервісного центру для ремонту.

БЕЗПЕКА НАВКОЛИШНЬОГО СЕРЕДОВИЩА. УТИЛІЗАЦІЯ



Ви можете допомогти в охороні навколишнього середовища! Будь ласка виконуйте місцеві правила: передавайте непрацююче електричне обладнання у відповідний центр утилізації відходів.

Виробник залишає за собою право вносити зміни в технічні характеристики і дизайн виробів.

ГАРАНТІЙНІ ЗОБОВ'ЯЗАННЯ

Шановний Покупець!

Дякуємо Вам за покупку продукції ТМ Leberg та довіру до нашої компанії!

Ці умови гарантії діють на території України. При виявленні недоліків протягом гарантійного строку, споживач має право висунути вимоги, встановлені чинним законодавством про захист прав споживачів щодо їх усунення.

Переконливо просимо Вас уважно перевірити правильність заповнення гарантійного талону. При відсутності відмітки підприємства торгівлі про продаж, розрахункового документа з датою продажу, гарантійний термін визначається від дати випуску виробу.

В конструкцію, комплектацію або технологію виготовлення виробу, з метою поліпшення його технічних характеристик, можуть бути внесені зміни. Такі зміни вносяться у виріб без попереднього повідомлення Покупця та не тягнуть зобов'язань щодо змін/поліпшення раніше вироблених виробів

Ми гарантуємо високу якість, надійну та безпечну роботу своєї продукції, за умови дотримання технічних вимог, що викладені в інструкції з експлуатації.

Зовнішній вид та комплектність виробу

Ретельно перевірте зовнішній вигляд виробу та його комплектність. Усі претензії щодо зовнішнього вигляду та комплектності виробу пред'являйте Продавцю при покупці виробу. Також, при отриманні і оплаті виробу через Інтернет – магазин та доставки його кур'єром, Покупець у присутності кур'єра, зобов'язаний перевірити повноту комплектації й зовнішній вигляд виробу на предмет відсутності фізичних дефектів (подряпин, тріщин, сколів, і т.п.). Після від'їзду кур'єра або виходу покупця з магазину, претензії з цих питань не приймаються.

Загальні правила монтажу (підключення) виробу.

(якщо виріб має потребу в монтажі або підключення)

Виробник рекомендує здійснювати установку та підключення товару спеціалістами авторизованих сервісних центрів (далі – АСЦ). Виробник не несе жодної відповідальності за будь-який збиток, завданий споживачеві,

фізичним або юридичним особам внаслідок установки та підключення, що не відповідають вимогам, зазначеним в інструкції з експлуатації (монтажу).

У разі звернення до інших організацій або до фізичних осіб, що мають відповідні ліцензії і сертифікати, вимагайте щоб майстер залишив документ, який підтверджує проведення робіт по монтажу (підключенню).

Відповідальність за несправність виробу з вини організації, що здійснила його монтаж (підключення), несе монтажна організація. У даному випадку необхідно звернутися до організації, що проводила монтаж (підключення), виробу.

Оплата робіт з установки та підключення товару, а також монтажу та демонтажу виробу під час ремонту, відбувається за преїскурантом АСЦ.

Умови гарантії

Гарантійне обслуговування та ремонт придбаного Вами виробу повинен здійснюватися тільки АСЦ. При виявленні неавторизованого втручання, гарантійні зобов'язання виробника припиняються.

У разі звернення до інших організацій або до фізичних осіб, що мають відповідні ліцензії і сертифікати, вимагайте щоб майстер залишив документ який підтверджує проведення робіт по установці.

Несправні вузли виробу, в період дії гарантійних зобов'язань, ремонтуються за рахунок АСЦ або замінюються на працездатний виріб. Рішення про доцільність ремонту або заміни приймають фахівці АСЦ. Несправні вузли, замінені в період дії гарантійних зобов'язань переходять у власність АСЦ.

При виконанні гарантійних ремонтів, термін гарантії збільшується на час перебування виробу в ремонті. Зазначений час обчислюється від дня звернення споживача в АСЦ із вимогою про усунення недоліків.

Порядок обчислення гарантійного строку для виробу, який придбано для комерційних цілей, визначається окремо договором купівлі-продажу, відповідно до діючого законодавства України.

Правильне заповнення гарантійного талону

Щоб уникнути помилок, переконливо просимо Вас, до установки/експлуатації виробу, уважно ознайомитися з його інструкцією з експлуатації та перевірити заповнення Гарантійного талону.

Гарантія дійсна та має силу, якщо Гарантійний талон правильно та чітко заповнений, та в ньому вказані: найменування і модель виробу, його серійний (заводський) номер, дата продажу, а також є підпис уповноваженого лиця, штамп фірми Продавця та підпис Покупця про прийняття ним гарантійних умов. Забороняється вносити в Гарантійний талон будь-які зміни, а також стирати, виправляти або переписувати будь-які дані зазначені в ньому. У випадку неправильного або неповного заповнення Гарантійного талону негайно зверніться до Продавця даного виробу.

При невиконанні цих умов Гарантійний Талон визнається недійсним.

Задоволення вимог споживача не поширюється на товари, які використовуються для інших потреб, не передбачених їх конструкцією.

Будь ласка, зберігайте Гарантійний талон у період всього терміну експлуатації виробу.

По всім питанням, рекомендуємо Вам звертатися тільки в АСЦ

TM Leberg, адреса й телефони яких знаходяться на інтернет-сторінках: www.leberg.ua, www.optim911.ua

Будь-яку додаткову інформацію Ви можете отримати за телефонами гарячої лінії **TM Leberg**: 0 800 50 70 65

Що робити при виникненні несправності

1. *Знеструмити виріб, перекрити подачу газу, води.*
2. *Прочитати інструкцію з експлуатації (розділ «Усунення несправностей»*
3. *Подзвонити до інформаційного центру компанії за телефоном, зазначеним в гарантійному документі.*
4. *При заміні комплектуючих виробів/складових частин вимагайте їх пред'явлення перед установкою.*
5. *Після проведення ремонту майстер повинен заповнити Таблицю гарантійного ремонту у Гарантійному талоні.*

Вимоги під час приймання виробу до АСЦ

Гарантійний ремонт виконується при наданні несправного виробу в чистому вигляді та повної його комплектності при наявності повністю та правильного заповненого Гарантійного талону.

На гарантійне обслуговування приймається товар за наявності експлуатаційних документів, пломб виробника або виконавця на товарі, якщо це передбачено експлуатаційним документом, відсутності пошкоджень товару, які могли викликати несправність, за умови дотримання вимог експлуатаційного документа щодо правил зберігання, введення в експлуатацію та використання товару за призначенням

Гарантія поширюється на виробничий або конструкційні дефект виробу

Будь-які претензії щодо якості товару розглядаються тільки після перевірки виробу представником АСЦ.

Виконання АСЦ ремонтних робіт та заміна дефектних деталей виробу відбуваються або у приміщенні АСЦ або у Покупця (на розсуд АСЦ). Гарантійний ремонт виробу виконується протягом 14 (чотирнадцяти) днів. В разі, якщо під час гарантійного ремонту стане зрозумілим, що в зазначений строк недоліки не будуть усунені, сторони мають право укласти угоду про новий термін.

У разі потреби діагностики і ремонту товару в приміщенні організації, яка здійснює ремонт (АСЦ), транспортування виробу здійснюється відповідно до Закону України «Про захист прав споживачів». У разі виклику спеціаліста для перевірки якості виробу, у результаті якого виявилася відсутність недоліків виробу або було виявлено, що недоліки виникли внаслідок порушення правил використання, зазначених в інструкції з експлуатації, транспортування, монтажу (підключення), обставин непереборної сили, діагностика товару та транспортні витрати оплачуються Покупцем за преїскурантом АСЦ. У разі відсутності Покупця за вказаною адресою на момент приходу спеціаліста АСЦ в обумовлений час, при повторному виклику стягується плата за виїзд спеціаліста за преїскурантом АСЦ.

Гарантія виробника не поширюється:

- технічне та сервісне обслуговування виробу (чистку, заміну фільтрів або пристроїв, виконуючих функції фільтрів);
- програмне забезпечення виробу;

- на будь-які адаптації та зміни виробу, які внесені Покупцем самостійно, в тому числі з метою вдосконалення та розширення його звичайної сфери застосування, яка вказана в інструкції з експлуатації виробу;
- аксесуари, які входять до складу виробу (частини оформлення корпусу, лампочки, батарейки й акумулятори, картриджі, зарядні пристрої, насадки, фільтри, запобіжники й інші деталі, які мають обмежений строк гарантії).

Гарантія виробника також не надається у випадках:

- наявність у гарантійному талоні виправлень, нерозбірливих записів;
- якщо на виробі вилучена чи пошкоджена ідентифікаційна (товарна) етикетка, нерозбірливий серійний номер;
- якщо несправності виробу виникли внаслідок ушкоджень при транспортуванні, неправильного зберігання, недбалого застосування, поганого догляду. Якщо виріб має надмірне забруднення, як внутрішнє так і зовнішнє, іржавий;
- порушення правил використання виробу, зазначених в інструкції з експлуатації;
- виріб піддавався розкриттю, самостійному ремонту чи заміні конструкції особами, не уповноваженими на ремонт АСЦ, або змащенню виробу під час гарантійного терміну, якщо це не передбачено інструкцією з експлуатації (сліди розкриття, зірвані шліци гвинтів)*;
- виріб, призначений для роботи в побутових умовах, використовувався в комерційних цілях (професійне використання та великі об'єми робіт) або для інших цілей не передбачених конструкцією даного виробу *;
- якщо експлуатація виробу після прояву несправності не була зупинена і продовжувалась*;
- дефект виник внаслідок некваліфікованих дій під час встановлення (монтажу/демонтажу) виробу, або внаслідок спроб ремонту неавторизованим сервісними центрами та іншими особами;
- підключення до виробу стороннього обладнання, що призвело до виходу з ладу самого виробу. Висновок про вихід з ладу виробу, в результаті впливу вищесказаних факторів, робиться фахівцем АСЦ.
- виріб має зовнішні механічні ушкодження, або ушкодження, які викликані незалежними від виробника причинами, такими як: явища природи й стихійні

- лиха, пожежа, домашні й дикі тварини, потрапляння всередину виробу сторонніх предметів, комах, речовин, рідин і т.п.;
- ушкодження, викликані невідповідністю параметрів живильних мереж державним стандартам та іншими подібними факторами;
- ушкодження, викликані використанням нестандартних видаткових матеріалів, адаптерів, запчастин і т.п.;
- якщо має місце нормальний знос виробу в результаті тривалого використання (великі об'єми робіт). Рівномірний знос деталей при відсутності на них заводських дефектів не дає право на їх заміну по гарантії*;
- внаслідок витоку фреону за місцями з'єднань фреонових магістралей, за якість яких несе відповідальність монтажна організація.
- дефектів, що виникли внаслідок невиконання Покупцем зазначеної нижче Пам'ятки по догляду за виробами.

**виявляється діагностикою в авторизованому сервісному центрі*

Гарантійний термін

Гарантія виробника надається на весь спектр продукції **Торгової марки Leberg**, що постачається в Україну.

Найменування	Термін служби (місяців)	Гарантійний строк (місяців)
Кондиціонери	60	24
Газовий котел	84	12/18
Котел опалювальний електричний	84	24/30
Ультразвуковий зволожувач повітря	36	12

Особливі умови гарантійного обслуговування кондиціонерів

Гарантія не поширюється на недоліки в роботі виробу в разі якщо Покупець за своєї ініціативи (без урахування відповідної інформації Продавця) обрав та купив кондиціонер належної якості, але за своїми технічними характеристикам не призначений для приміщення, в якому він був згодом встановлений Покупцем.

Шановний покупець! Нагадуємо, що некваліфікований монтаж кондиціонерів може привести к його неправильної роботі і, як наслідок, до порушень в роботі виробу.

Пам'ятка по догляду за зволожувачами повітря, очисниками повітря

В обов'язковому порядку при експлуатації ультразвукових зволожувачів повітря слід використовувати оригінальний (фірмовий) фільтр – картридж для пом'якшення води. При його наявності рекомендується використовувати водопровідну воду без попередньої обробки або очистки. Строк служби фільтра – картриджу залежить від ступеня жорсткості використаної води, в результаті чого можливе утворення білого осаду коло зволожувача повітря та на мембрані самого зволожувача. Для зниження ймовірності виникнення цього, фільтр – картридж потребує своєчасної періодичної його заміни. Внаслідок вироблення ресурсу фільтрів у зволожувачів повітря може знижуватися продуктивність виходу вологи, що потребує регулярної періодичної заміни фільтрів у відповідності до інструкції з експлуатації. Умови гарантійного обслуговування на такі несправності зволожувачів повітря не поширюються.

Додавати ароматичні речовини тільки в призначену для цього ємність. Попадання ароматичних речовин в піддон або в резервуар для води призведе до поломки виробу і відмови в проведенні гарантійного ремонту. Використовувати підготовлену (очищену) воду при відсутності фільтра. Слідкуйте за рівнем води, при необхідності доливайте воду.

Своєчасно виконувати чистку зволожувача. Періодичність чищення залежить від якості води. Несвоєчасна чистка призводить до поломки зволожувача і відмову в проведенні гарантійного ремонту.

Перед початком експлуатації очисника повітря витягніть фільтри з упаковки. Для нормального розподілу очищеного повітря у приміщенні, не встановлюйте його у повітряному потоці (на протязі, перед вентилятором і т.д.). Пошкодження фільтру може привести к зниженню ефективності очистки повітря. Накопичену на фільтрі пил можна обережно видалити за допомогою пилососу. Мити фільтр очисника повітря забороняється.

Якщо виріб не використовується – його необхідно відключати від електромережі, вилити з нього всю воду та ретельно висушити перед зберіганням

Продавець (виробник) знімає з себе відповідальність за можливу шкоду, прямо або опосередковано заподіяну виробом людям, домашнім тваринам, майну в разі, якщо це сталося в результаті недотримання правил і умов експлуатації, установки виробу; умисних або необережних дій покупця (споживача) або третіх осіб. Також Продавець (виробник) не несе відповідальність за можливу шкоду, прямо або опосередковано заподіяну виробом відповідного призначення, в результаті втрати, пошкодження або зміни даних та інформації.

Покупець попереджений, що відповідно із статтею 4 Закону України «Про захист прав споживачів» з моменту підписання Покупцем Гарантійного талону вважається що:

- уся необхідна інформація щодо придбаного виробу і його споживчих властивостях представлена в повному обсязі у відповідності з статтею 15 ;

- Покупець отримав інструкцію з експлуатації придбаного виробу на українській мові та _____;

- Покупець ознайомлений та згоден з умовами гарантійного обслуговування/особливостями експлуатації та догляду придбаного виробу і зобов'язується їх виконувати;



ІНФОРМАЦІЯ ПРО ПІДТВЕРДЖЕННЯ ВІДПОВІДНОСТІ ПРОДУКТУ

Ультразвуковий зволожувач повітря відповідає вимогам відповідних Технічних регламентів

- електромагнітної сумісності обладнання (затвердженому постановою Кабінету Міністрів України від 16 грудня 2015р. № 1077);
- низьковольтного електричного обладнання (затвердженому постановою Кабінету Міністрів України від 16 грудня 2015р. №1067);
- обмеження використання деяких небезпечних речовин в електричному та електронному обладнанні (затвердженому постановою Кабінету Міністрів України від 10 березня 2017р. № 139).

Декларацію про відповідність можна переглянути на www.optim.ua, у розділі «Підтримка».

Вироблено на замовлення ТМ LEBERG

Виробник: Foshan Smillon Electrical Appliance Co., Ltd., 4th Floor, the C8 building, New lighting source industrial base, Luocun, Shishan town, Nanhai, Foshan, Guangdong, China, Китай

З питань гарантійного обслуговування, ремонту та прийняття претензій від споживача звертайтеся до уповноваженого представника в Україні:

ТОВ «ТОРГОВА КОМПАНІЯ «ОПТИМ»

Україна, 03134 м. Київ, вул. Пшенична, 9

(безкоштовно зі стаціонарних телефонів, в межах України):

(044) 406-40-46

0-800-50-70-35

У зв'язку з тим, що перелік сервісних центрів постійно змінюється, актуальний перелік авторизованих сервісних центрів Ви можете отримати на офіційному сайті: optim911.com.ua

Будь-яку додаткову інформацію Ви можете отримати на сайті www.optim.ua

Дата вироблення вказана на виробі.

LEBERG	Артикул	Дата продажу	Серійний номер	Назва торгової організації і штамп	м.п.	Адреса, телефон, П.І.Б. Споживача	Дата прийому	Дата видачі	Дефект	Печатка сервісного центру, підпис	Талон 3
	м.п.										м.п.
	Артикул	Дата продажу	Серійний номер	Назва торгової організації і штамп	м.п.	Адреса, телефон, П.І.Б. Споживача	Дата прийому	Дата видачі	Дефект	Печатка сервісного центру, підпис	Талон 2
	м.п.										м.п.
	Артикул	Дата продажу	Серійний номер	Назва торгової організації і штамп	м.п.	Адреса, телефон, П.І.Б. Споживача	Дата прийому	Дата видачі	Дефект	Печатка сервісного центру, підпис	Талон 1
	м.п.										м.п.

Клієнт дає згоду на обробку своїх персональних даних, відповідно до закону України Про захист персональних даних від 01 червня 2010 року №2297 VI.